

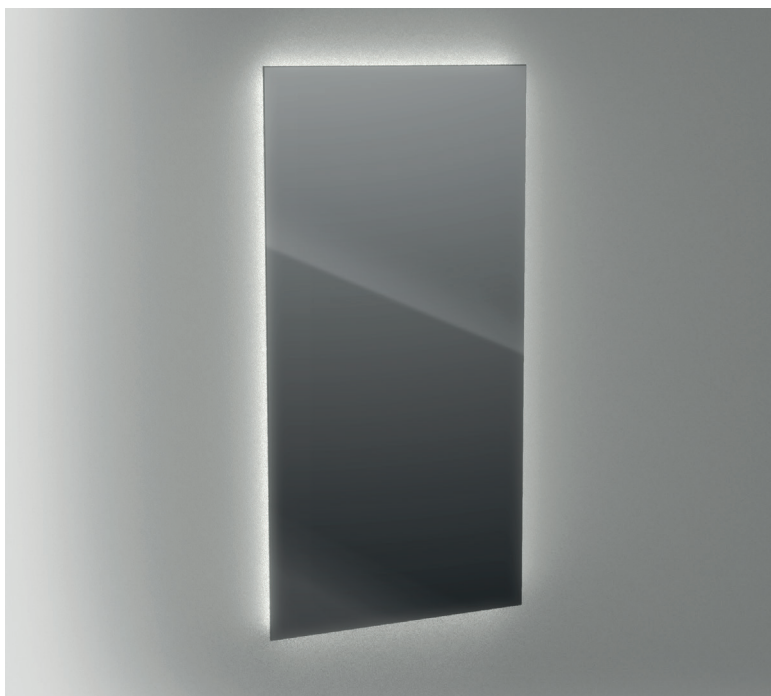

DMP Mirror Led Q

Specchio con retroilluminazione perimetrale a LED



Caratteristiche tecniche

- Pannello specchio anti infortunistico 3G SAFE, spessore 5 mm, certificato EN 12600 classe 2B2, con lavorazione perimetrale a filo lucido
- Controtelaio con sistema di fissaggio a parete integrato facilitato in HPL laminato da 10 mm idrofugo ed ignifugo
- Led 7,2W/mt, 12V, con protezione IP65, silicon glue
- Alimentatore switching LPV-20-12, 20W, 12V (Mirror Led Q 45-90); LPV-35-12, 35W, 12V (Mirror Led Q 50-100) con protezione IP67, Classe II, certificato  us
- Optional: protezione dello specchio con vernice protettiva posteriore/perimetrale



NORME DI PULIZIA E GARANZIA



Non usare assolutamente detersivi aggressivi, acidi e/o corrosivi (tipo alcool o acido cloridrico) e/o spugnette metalliche o abrasive per non danneggiare le superfici riflettenti posteriori. Non usare acido cloridrico per i lavandini, poiché i vapori possono corrodere la vernice degli specchi irrimediabilmente. **NEL CASO IN CUI UNA O PIÙ DELLE SUDETTE INDICAZIONI NON FOSSERO RISPETTATE, LA GARANZIA PERDERÀ IRREVOCABILMENTE LA VALIDITÀ E DMP NON SARÀ RESPONSABILE DI EVENTUALI DANNI DI ALCUN GENERE!**

Dimensioni in mm



Tabella modelli standard

Modello	Codice	Tonalità
Mirror Led Q 45-90	05430.045.090.2.3	Warm (3500 K)
	05430.045.090.2.4	Natural (4500 K)
Mirror Led Q 50-100	05430.050.100.2.3	Warm (3500 K)
	05430.050.100.2.4	Natural (4500 K)



Le immagini e i disegni contenuti all'interno di questa scheda tecnica sono di proprietà DMP. La divulgazione o riproduzione è vietata e sarà perseguita a norma di legge.

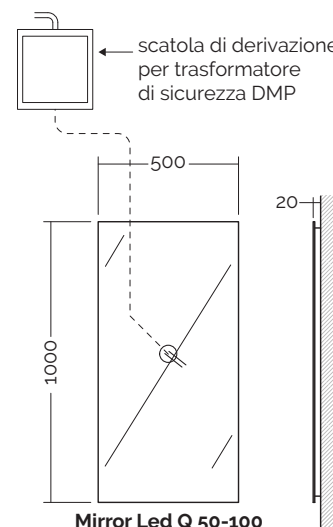
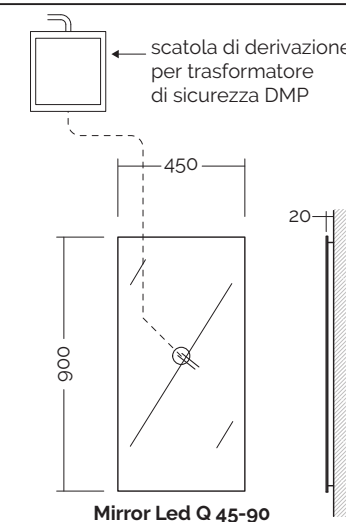

Azienda Certificata
UNI EN ISO 9001

